



Descrição / Características

Válvula de bloqueio de fluxo Classe 800, indicada para utilização em diversos líquidos, gases e vapores em ampla faixa de temperatura e pressão conforme norma ISO 17292.

Construção tripartida (um corpo e duas tampas), facilitando a manutenção sem a necessidade de desconectar as extremidades da linha.

Haste à prova de expulsão.

Acionamento manual por alavanca com ou sem trava para cadeado ou lacre, disponível também com acionamento por atuador pneumático, elétrico ou caixa de redução.

Disponível na construção Fire Safe.

Disponível com vedação metal x metal para uso em temperaturas de até 400°C.

Dados Técnicos

EDIÇÃO 01 - 07 / 2020

Normas de Referência

Construção: ISO 17292 | API 608
NBR 15827 (Sob Consulta)

Testes: API 598 | ISO 5208
ISO 10497 | API 607 (Fire Safe)

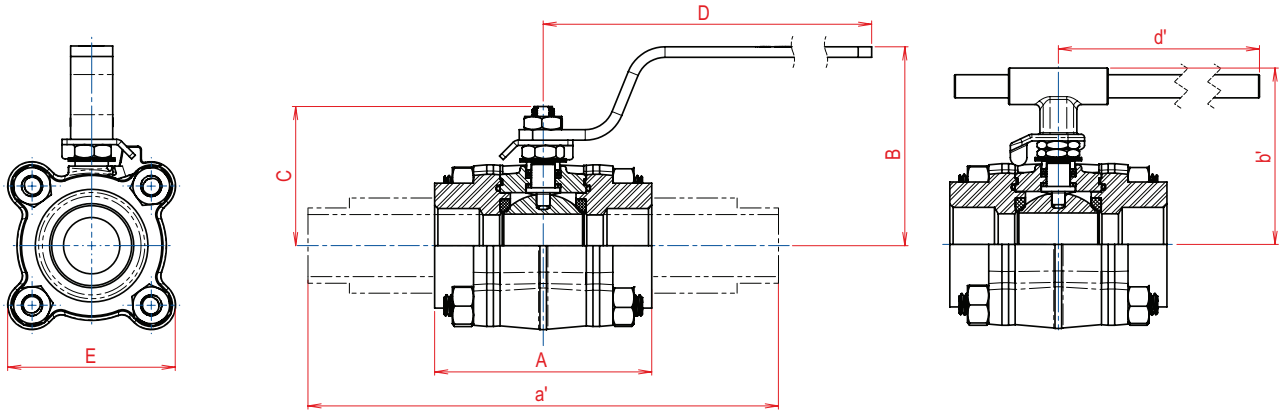

Para válvulas com conexão soldada, exceto niple 100mm, recomenda-se a instalação de um novo conjunto de vedação após a soldagem da válvula na rede.

TIPOS DE CONEXÕES

ENCAIXE DE SOLDA SW

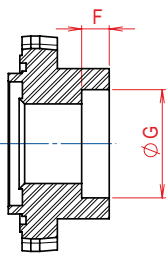

PONTA P/ SOLDA DE TOPO

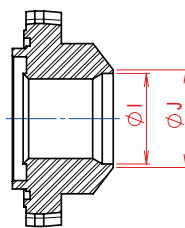

ROSCA BSP OU NPT

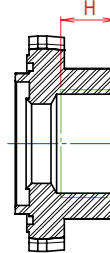

NIPLE ESTENDIDO (Face Plana)

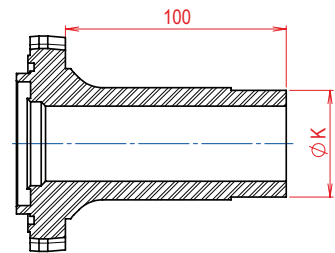

VÁLVULA DE ESFERA TRIPARTIDA PASSAGEM REDUZIDA (PR)																		
BITOLA	PASS.	A*	a'	B	b'	C	D	d'	E	F	G	H	I	J	K	PESO	Coeficiente de Fluxo	
POL.	DN															kg	Kv	(m ³ /h)
3/4"	20	12,5	77,5	-	52,6	79,0	46,5	125,0	225,0	56,0	12,5	27,4	14,5	21,0	24,2	-	0,910	9,8
1"	25	17,4	91,0	-	83,2	92,0	59,0	165,0	225,0	65,0	12,5	34,1	17,0	26,7	29,9	-	1,390	18,7
1.1/4"	32	25,4	111,0	-	86,0	95,6	63,2	165,0	225,0	76,0	12,5	42,9	21,0	35,1	38,3	-	1,960	42,0
2"	50	38,0	131,5	-	120,5	106,5	84,0	255,0	225,0	101,0	16,0	61,4	25,0	52,5	55,7	-	4,640	107,0
2.1/2"	65	50,8	163,0	-	137,5	144,0	106,0	270,0	415,0	162,0	16,0	74,1	28,0	62,7	73,8	-	16,483	185,0

VÁLVULA DE ESFERA TRIPARTIDA PASSAGEM PLENA (PP)																		
BITOLA	PASS.	A*	a'	B	b'	C	D	d'	E	F	G	H	I	J	K	PESO	Coeficiente de Fluxo	
POL.	DN															kg	Kv	(m ³ /h)
1/4"	8	12,5	77,5	249,5	52,6	79,0	46,5	125,0	225,0	56,0	9,5	14,4	15,0	11,0	13,0	13,7	0,940	14,6
3/8"	10	12,5	77,5	249,5	52,6	79,0	46,5	125,0	225,0	56,0	9,5	17,8	16,0	12,6	15,8	17,2	0,930	14,6
1/2"	15	12,5	77,5	249,5	52,6	79,0	46,5	125,0	225,0	56,0	9,5	22,0	16,0	15,8	19,0	21,3	0,910	14,6
3/4"	20	17,4	91,0	256,0	83,2	92,0	59,0	165,0	225,0	65,0	12,5	27,4	17,0	21,0	24,2	26,7	1,480	27,8
1"	25	25,4	111,0	270,0	86,0	95,6	63,2	165,0	225,0	76,0	12,5	34,1	19,0	26,7	29,5	33,4	2,115	56,5
1.1/2"	40	38,0	131,5	284,5	120,5	106,5	84,0	255,0	225,0	101,0	12,5	49,0	25,0	41,0	44,2	48,3	5,050	161,0
2"	50	50,8	163,0	314,0	137,5	144,0	106,0	270,0	415,0	162,0	16,0	61,4	28,0	52,5	55,7	60,3	16,933	278,0

A vazão apresentada em Kv (m³/h) corresponde a um diferencial de pressão (Δp) de 1 bar utilizando água como fluido de teste.

* Para conexão BW, medidas sob consulta.